

# HR 25

# Genkinger HUBTEX.

➤ **Tragfähigkeit**  
2500 kg

➤ **Einsatzbereich**  
Der HR 25 ist speziell für den Transport von A-Kaulen geeignet bzw. für Wagen, die mittels Kugelkopf transportiert werden z.B. Teilbaum Montagegestell TM (D), Palettenwagen, Färbekessel.

➤ **carrying capacity**  
2500 kgs

➤ **Application**  
*The HR 25 is designed for transport of A-frames or other trucks transported by means of spherical head, e.g. sectional beam assembling rack TM (D), pallet trucks, dye kettles.*



**Hydraulischer Hubroller**  
**Hydraulic lifting trolley**

- » kompakt und kraftvoll
- » small-sized and powerful

# Genkinger HUBTEX.



Niedrige Bauweise und damit optimaler Einschlagwinkel.  
Low overall height and thus optimum degree of lock.



Option: Feststellbremse  
Option: parking break

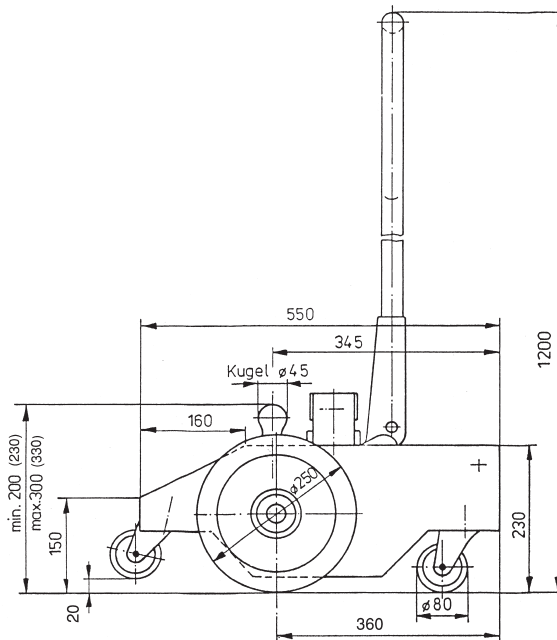
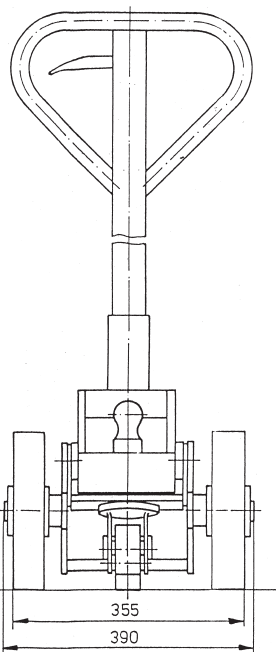

## » Vorteile:

- Bauhöhe ist an Standard-Kaulen angepasst, d.h. niedrige Bauweise und damit optimaler Einschlagwinkel
- Kugelkopf auswechselbar für unterschiedliche Anfangshöhen und Kugelkopfdurchmesser
- robuste Konstruktion für langlebigen Einsatz

## » Technische Merkmale:

- Hubkraft 2500 kg
- große Polyurethan-Räder (Durchmesser 250 mm) für leichten Lauf
- Lenken, Heben und Senken durch Deichsel

## » Anfrageangaben:

- Anfangshöhe 200 mm oder 230 mm
- Durchmesser Kugelkopf 45 mm oder 40 mm
- Feststellbremse

## » Advantage:

- overall height ist adjusted to standard A-frames, i.e. low overall height and thus optimum degree of lock
- exchangeable spherical head for different initial heights and diameters of spherical head
- robust construction for long life

## » Technical features:

- lifting capacity 2500 kgs
- large polyurethane wheels (diameter 250 mm) for easy running
- steering, lifting and lowering by means of a drawbar

## » Specifications required in case of inquiry/ order:

- initial height 200 mm or 230 mm
- diameter of spherical head 45 mm or 40 mm
- parking brake

### Genkinger-HUBTEX GmbH

Postfach 11 20 • D-72521 Münsingen

Tel. +49 (0) 7381/186-0 • Fax +49 (0) 7381/186-49

info@genkinger-hubtex.com • www.genkinger-hubtex.com